

DOBAVLJAČI | SERVISERI

ragraf

Vaš dobavljač za narrow web

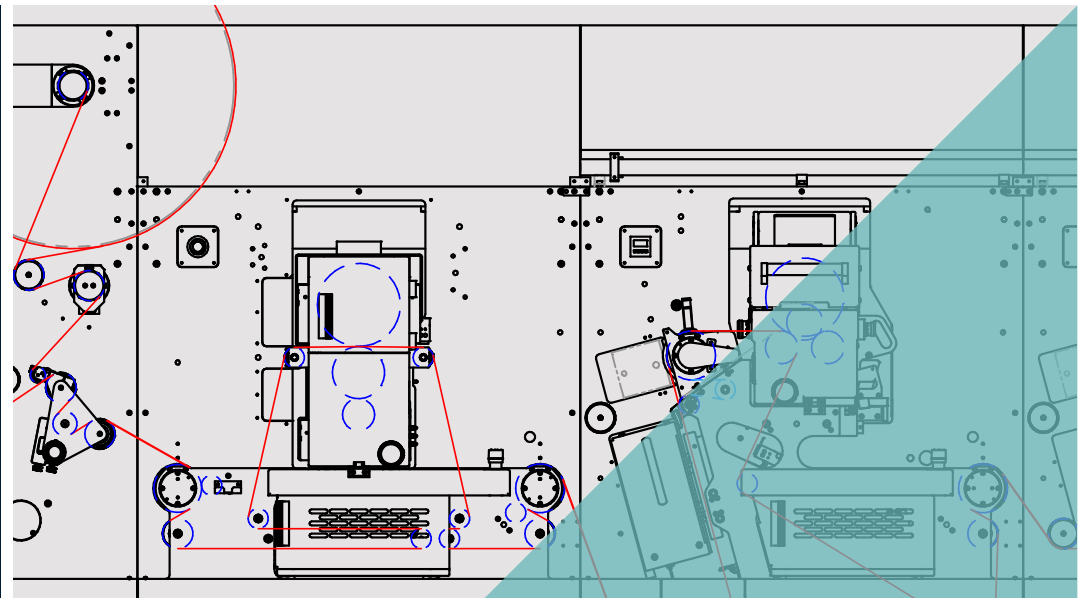

Više od 1000 strojeva
instaliranih diljem svijeta

DIGICON SERIJE 3

Vodeći na tržištu

Dodana vrijednost tisku

Sustavi Digicon serije 3 modularno su osmišljeni, pa se mogu prilagođavati individualnim potrebama i stvoriti važnu konkurentsku prednost za bilo koji tiskarski posao.

Pouzdan

Digicon serije 3 osigurava iznimnu i ponovljivu preciznost pri doradi.

Prilagodljiv

S modulima i mogućnostima koje omogućuju konkurentsku prednost

Jednostavan za uporabu

Intuitivno upravljanje s niskim troškovima održavanja

Štedi vrijeme

Sa širokim izborom automatiziranih funkcija

Brz

Može pratiti sve suvremene digitalne tiskarske strojeve (inline/offline)

Rola u rolu ili rola u araku

Uzdužno i/ili poprečno rezanje



MADE IN UK



»BIG FOOT« 50 tona

Vrući tisak s folijom »Big Foot« osigurava izvrsno pokrivanje folije te omogućuje tisak folije poprečno i uzdužno po materijalu kako biste mogli stvoriti jedinstvene i kvalitetne etikete.



Stotisak

Osigurajte svojim klijetima vrhunsku kvalitetu sitotiska s tiskom i/ili lakom na njihovim etiketama zahvaljujući našem brzom modulu plošnog sitotiska.



»Autoslit«

Uštedite vrijeme uzdužnim rezanjem s automatskim postavljanjem noževa te prepoznavanjem razmaka među etiketama.



»FAST Track«

Modul s jedinicom za štancanje »FAST Track« predstavlja poluotacijsku jedinicu za izrezivanje brzine do 150 metara u minuti.



ragraf.com

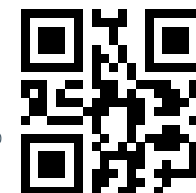

DIGICON LITE 3

Digicon Lite 3 kompaktan je digitalni sustav konačne obrade izrađen po istim strogim standardima kao veći, vodeći Digicon serije 3. Kao polurotacijska jedinica može raditi brzinom od 64 metra u minuti, a može se upotrebljavati u liniji ili samostalno (inline/offline). Nudi izvrsno rješenje za svakodnevnu uporabu, kao i dodatne funkcije. Digicon Lite 3 jednostavan je za uporabu i donosi široku paletu mogućnosti uporabe za očitu konkurentsku prednost.



Značajke i prednosti

Hladni tisak s folijom – izvrstan „zlatotisak“ s uobičajenim flekso klišeom

Super lak - osigurava vrhunsku površinu najvišeg sjaja

Autoslit – suzdužno rezanje s automatskim postavljanjem noževa te prepoznavanjem razmaka među etiketama

Iscore – štedi vrijeme automatskim postavljanjem noževa za ledno zarezivanje

Rezač za arke – omogućuje rezanje iz role u arak

Tehničke specifikacije

Najveća širina materijala	350mm (13.8")
Najveća brzina	Puna rotacija – 150 m/min Polurotacija – 64 m/min
Najveći promjer ulazne role	800mm (31.5")
Standardno vreteno za odmatanje	76mm (3")
Flexo jedinica	Puna rotacija/premaz cijele površine/ polurotacija
Najveća širina tiskanja	330mm (13")
Najmanji/najveći valjak za tiskanje	254mm (10")/647.7mm (25.5")
Sušenje	GEW E2C UV ili vrući zrak
Tip jedinice za izrezivanje	Polurotacija
Najveći korak ponavljanja izrezivanja	622.3mm (24.5")
Najmanji/najveći korak ponavljanja	304.8mm (12")/647.7mm (25.5")
Najveći promjer otpadne role (mreže)	800mm (31.5")
Najveći promjer otpadne role	600 mm, opcija 800
Standardno vreteno za namatanje	76mm (3")



SMIJERNICE

Zahvaljujući dugogodišnjem iskustvu nudimo vrhunsko savjetovanje pri izboru najprikladnije opreme.

USLUGE

Nudimo redovite preventivne preglede, servisiranja i postupke održavanja za strojnu opremu svih svojih dobavljača.

OSPOSOBLJAVANJE

Nudimo osposobljavanje za upravitelje strojne opreme svih naših dobavljača tijekom instalacije i nakon nje.

PODRŠKA

Osiguravamo i daljinsku podršku telefonom, e-poštom ili izravno putem povezivanja sa strojem.

BERRA

Dodana vrijednost



Stroj serije Seroflex nudi rješenje za zahtjeve dorade suvremenog tiska. Modularna struktura omogućuje zadovoljavanje potreba klijenata te kombiniranje polurotacijskih i plošnih tehnologija

tiska. Kapacitet stroja također se može povećati dodatnim jedinicama, i to u svakom trenutku rasta vašeg portfelja.

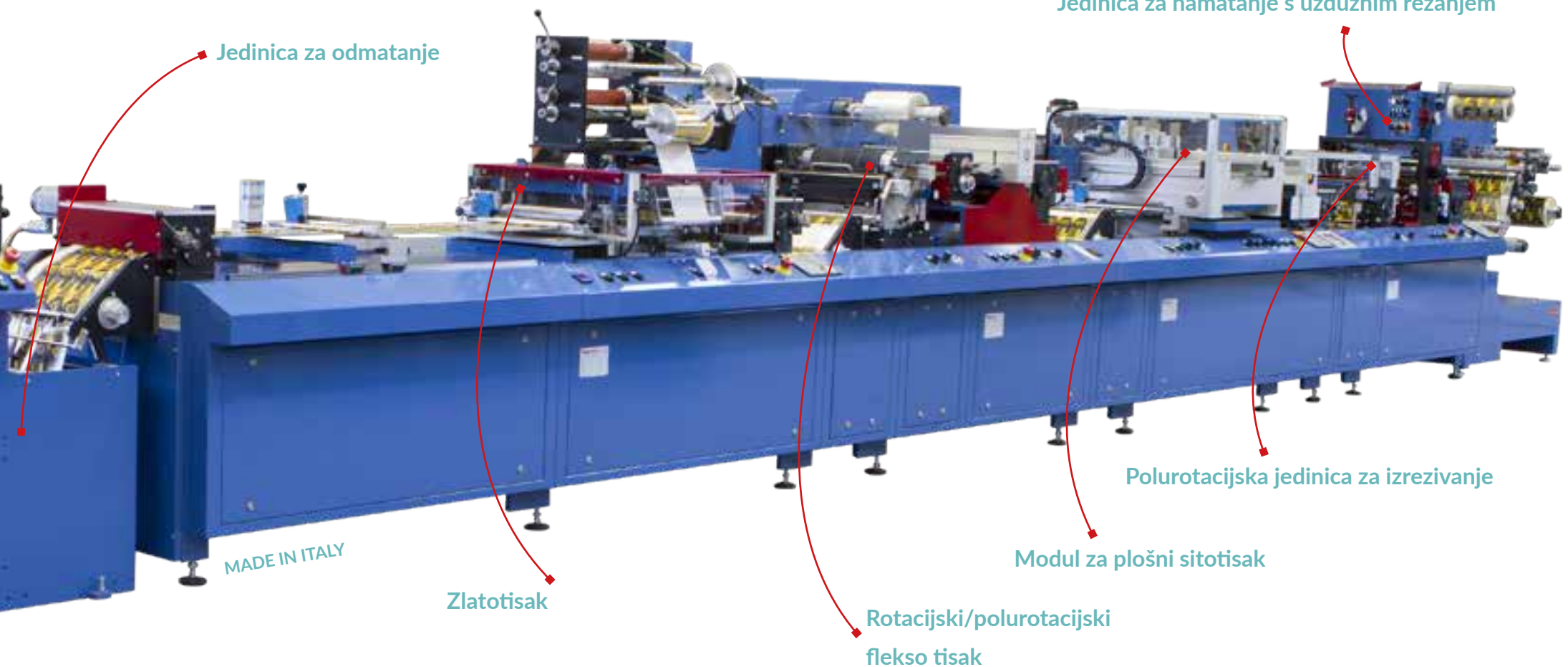

Jedinica za odmatanje

Jedinica za namatanje s uzdužnim rezanjem

Polurotacijska jedinica za izrezivanje

Modul za plošni sitotisak

Zlatotisak

Rotacijski/polurotacijski
flekso tisak

MADE IN ITALY

SHIKI serije PJ

Brzi inkjet digitalni tiskarski stroj

Visokokvalitetan digitalni tisak etiketa u roli s LED UV sušenjem

Proizvodnja na zahtjev od najmanjih do velikih naklada, tisak na široku paletu medija bez potrebe za prethodnim premazivanjem tehnologijom DOD (Drop on demand).

Tehničke specifikacije

Tehnologija tiska	Piezo Single pass inkjet technology (DOD)
Boja	UV curable CMYK + White
Sušenje boje	UV LED
Razlučivost	600 x 600 DPI (1200 nominal)
Brzina ispisivanja	do 50 m/min
Širina materijala	od 120 mm do 350 mm (ovisno o modelu)
Širina ispisivanja	do 324 mm



MADE IN JAPAN

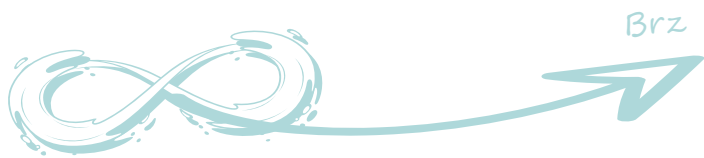

Amica LPS330

Svestrani UV »inkjet« tiskak

- UV »inkjet« tiskak s **bijelom + CMYK + SPOT + lak**
- Tiskak s **3D-efektom**
- Lakiranje
- **Rola u rolu i/ili stolni način tiskanja za predmete**
- dimenzija do 1200 mm × 350 mm × 50 mm (Š × D × V)
- Tiskanje malih do srednjih naklada
- Tiskanje promjenjivih podataka (Variable Data Printing)

Amica LPS330 je inovativan, fleksibilan i ekonomičan »UV inkjet« tiskarski stroj za male i srednje naklade. Visokorazvijen i kompaktn dizajn stroja LPS330 uključuje funkcije koje su potrebne za etikete, ambalažu, industrijske deklaracije te tiskak varijabilnih podataka.

»UV inkjet« tehnologija tiska znači manje prethodne obrade materijala i manje posla s površinskom obradom nakon tiskanja u usporedbi s klasičnim i drugim digitalnim tehnologijama tiska. Amica LPS330 bit će pravi izbor za vas prilikom odziva na povećan broj upita za personaliziranim tiskom i tiskom po mjeri te tiskom s posebnim efektima.



REA JET

Označite svoj proizvod u visokoj razlučivosti za što bolju čitljivost

»Inkjet« pisači visoke razlučivosti s tehnologijom tiska upotrebljavaju toplinsku »inkjet« tehnologiju kojoj povjerenje ukazuju milijuni korisnika. Zahvaljujući robusnom kućištu od nehrđajućeg čelika, intuitivnom radu i dobro dizajniranim ispisnim glavama ovaj sustav kodiranja i označavanja prikladan je za neograničenu industrijsku uporabu. Taj je sustav prihvaćen posebice u farmaceutskoj, grafičkoj, drvnoj, prehrambenoj, papirnoj i pakirnoj industriji.

Posebna je prednost sustava REA JET robusan sustav koji ne zahtijeva održavanje. Dodatni je bonus brza i jednostavna integracija u postojeće sustave. Ovisno o odabranoj razlučivosti i konfiguraciji, sustavom REA JET možete postići brzine ispisa do 762 m/min.

Učinkovit



Prednosti

- upotrebljava tehnologiju toplinskog injekcijskog ispisivanja (TIJ) kojoj povjerenje ukazuje više milijuna korisnika
- bez održavanja – prilikom svake zamjene spremnika dobivate novu ispisnu glavu,
- trajno praćenje različitih razina punjenja spremnika,
- nadzor nad zaključavanjem spremnika,
- najveća operativna pouzdanost,
- najmanja potrošnja (tinte) zahvaljujući precizno prilagođenoj veličini fonta i rasterizacije,
- najsuvremenija tehnologija sučelja za ugradnju u strojeve i opremu,
- jednostavno kaskadiranje ispisnih glava: zahvaljujući preciznim i trajno instaliranim dodacima ispisnu glavu možete jednostavno i precizno kaskadirati.



MADE IN GERMANY

TROJAN T2C

T2-C digitalni tiskarski stroj visokog kapaciteta za tisak etiketa u roli

Ovaj stolni pisač etiketa u boji iz aspekta opsega i kvalitete bitno premašuje druga stolna rješenja. Odlikuje se svim funkcijama većeg T2 i prikladan je za uporabu u tiskarama, kao i kod krajnjih korisnika etiketa.



Brzina tiskanja – do 18 m/min
Iznimna razlučivost tiska – do 1600 DPI
Širina tiska – do 222,8 mm
Duljina tiska jedne etikete – do 760 mm
Tip tinte – tinta u boji, 4 odvojena CMYK spremnika od 2 l
Vrste materijala – sjajni i mat papir s premazom za »inkjet« tisak, PE, PET, PP



TROJAN T2

TrojanTwo, digitalni tiskarski stroj za tisak etiketa iz role u rolu

Tiskarski stroj radi brzinom od 18 m/min i s razlučivošću do 1600 × 1600 DPI, a naprednim algoritmima i vlastitim sustavom održavanja može obraditi veće količine i održavati visoku kvalitetu tiska. Ulazna rola promjera do 600 mm.

Brzina tiskanja – do 18 m/min
Iznimna razlučivost tiska – do 1600 DPI
Širina tiska – do 222,8 mm
Duljina tiska jedne etikete – do 760 mm
Tip tinte – tinta u boji, 4 odvojena CMYK spremnika od 2 l
Vrste materijala – sjajni i mat papir s premazom za »inkjet« tisak, PE, PET, PP



MADE IN CHINA

TROJAN T3-OP

Sustav T3-OP omogućuje tisak visoke kvalitete i punog ispisa u boji izravno na ambalažu.

S površinama koje dobro upijaju tintu kao što su karton, razglednice, kutije, papirnate vrećice, drvene daske ili deblji predmeti, primjerice blister ili kutije na slaganje spremne za otpremu. Sustavom T3-OP može se jednostavno ispisivati na različite vrste materijala, bez potrebe za prilagođavanjem opreme.

Brzina tiskanja – do 18 m/min

Iznimna razlučivost tiska – do 1600 DPI

Širina tiska – do 222,8 mm

Duljina tiska jedne etikete – do 760 mm

Tip tinte – tinta u boji, 4 odvojena CMYK spremnika od 2 l

Vrste materijala – sjajni i mat papir, kraft papir, karton, površine koje upijaju tintu s premazom za »inkjet« tisk, PE, PET, PP, Tyvek

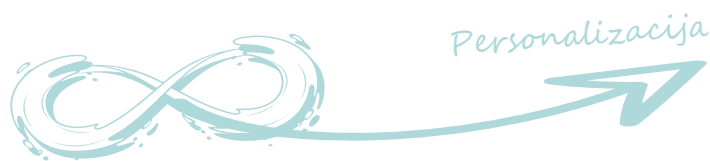

BIZPRESS 13R

Digitalni tisak etiketa u roli

Bizpress 13R s najnaprednijom tehnologijom osigurava visoku kvalitetu, učinkovitost, male troškove proizvodnje te uporabu široke palete materijala za tisak.



Intuitivna programska oprema

Jednostavno upravljanje s više zadataka istovremeno te mnoštvo naprednih postavki



Savršena kvaliteta

Tehnologija IReCT digitalno poboljšava poravnavanje elemenata slike



Širok izbor materijala

Niskotemperaturni »fuzer«, hladnjak materijala i ionizator omogućuju tiskanje na široku paletu materijala pri niskim temperaturama

Tehničke specifikacije

Širina materijala	od 210 mm do 320 mm
Širina ispisivanja	do 304 mm
Duljina ispisivanja (etikete)	do 1,2 m
Brzina ispisivanja	do 7,26 m/min
Razlučivost	1200 x 2400 DPI
Promjer role (uređaj za odmatanje/namatanje)	maks. 450 mm (47,2 kg)
Dimenzije (V x Š x D)	1400 mm x 850 mm x 1600 mm



1200 x 2400 DPI

Visoka razlučivost ispisa s najnaprednijom S-LED te DELCIS tehnologijom

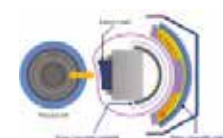

Tehnologija »IH FUSER«

Uređaji za stapanje (fuzeri) s tehnologijom »IH FUSER« visokog kapaciteta rade na niskim temperaturama, stoga im nije potrebno prethodno zagrijavanje

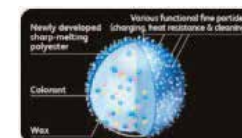

EA ECO-TONER

Poseban toner za završni proizvod u fotokvaliteti s visokim sjajem.

DUOBLADE SX

Digitalni izrez etiketa u roli

DuoBlade SX povoljno je rješenje za digitalnu doradu etiketa u roli s naprednim upravljanjem, visokom kvalitetom te brzinom izreza etiketa do 5,5 m/min.

Specifikacije

Priprema za izrezivanje	Corel ili Illustrator
Širina materijala	od 40 mm do 340 mm
Promjer role (uređaj za odmatanje/namatanje)	maks. 450 mm
Površina izreza	320 mm x 420 mm
Brzina izreza	do 5,5 m/min
Brzina prematanja	do 80 m/min
Preciznost izreza	0,2 mm
Dimenzije	158 cm x 90 cm x 136 cm



Više glava za rezanje

Brže izrezivanje etiketa uz istovremenu uporabu do četiri glave za rezanje (2 uključene u osnovu)



Laminacija

Integriran sustav hladne laminacije



Namatanje otpada od laminacije

Opcijska dodatna ruka za namatanje otpadne podloge laminacije



Uzdužno razrezivanje

Uzdužno razrezivanje linija s 15 noževa (u osnovnu opciju uključena 4)



Automatsko poravnavanje ulazne trake

AccurioLabel 190

Digitalni stroj za tiskanje etiketa

Stroj Konica Minolta AccurioLabel 190 omogućuje najbolje graficke rezultate, jednostavno upravljanje bojama te za rukovatelje pristupačno upravljanje u tome razredu.

AccurioLabel 190 osmišljen je kao prvi korak za komercijalne tiskare koje žele prodrijeti na nova tržišta, tiskare etiketa koje se žele digitalizirati, odnosno vlasnike robnih marki koji pokušavaju ostvariti konkurentsku prednost promijenjenim pogledom na izradu etiketa.

VELIKA BRZINA TISKANJA

- Brzine po minuti 18,9 m, 13,5 m i 9,45 m
- Brza aktivacija nakon uključivanja stroja

KVALITETA USPOREDIVA S OFFSET TISKOM

Visoka razlučivost 1200 dpi

Boje se obrađuju na razlučivosti od 1200 dpi x 8 bita s 256 gradacijama piksela

VISOKA UDRUŽIVOST S RAZLICITIM TISKARSKIM MATERIJALIMA

- Bez prethodne površinske obrade medija
- Ugrađen sustav vodilica za rolu osigurava potpuni nadzor nad postupkom dodavanja tiskarskoga materijala

STABILNA SUKLADNOST BOJA

- Tehnologija za nadzor optičke gustoće
- Napredni alati za upravljanje bojama
- Tonerska tehnologija Simitri® HD E

JEDNOSTAVNA UPORABA

- Brzo ćete ovladati uporabom stroja ako se pridržavate uputa na zaslonu
- Operator se rastereti drugih zadataka



Omega Horizon

HORIZONTALNI STROJ ZA PREMOTAVANJE, 100% KONTROLU I DOTISKIV

Dvosmjerni stroj HORIZON dizajniran je za kontrolu, premotavanje i dotisak varijabilnih podataka

- Potpun nadzor napetosti role
- Dvosmjerna rotacija role
- Podesivi držaci s brзом aktivacijom za preciznu doradu (po izboru)
- Jednostavna zamjena osovine za napinjanje
- Jedinstveno upravljanje „mekim rolama“
- Intuitivni zaslon na dodir HMI
- Ergonomski oblik
- Servo pogon
- Upravljanje u stojećem ili sjedećem položaju (po izboru)
- U potpunosti ugrađen fleyeVision sustav za 100% kontrolu (po izboru)
- Stol, podesiv po visini (po izboru)
- U potpunosti ugrađen sustav dotiska na stražnju ili prednju stranu, odlično za farmaceutске svrhe (po izboru)

Tehničke specifikacije

Maks. brzina	200 m/min
Maks. širina role	210 mm
Min. širina role	25 mm
Maks. promjer valjka	400 mm
Dimenzije stroja	1200 × 1200 mm
Visina stroja (podesiva)	730–1130 mm
Funkcija dijagnostike na daljinu	DA



Mogućnost potpune nadogradnje od osnovnoga previjanja do farmaceutskoga radnoga procesa



MADE IN UK

DIGILASE serije 3

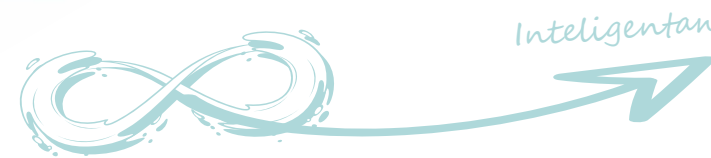

Digilase serije 3 inovativni je digitalni stroj za završnu obradu s najsuvremenijom tehnologijom laserskog izrezivanja etiketa u roli. Tradicionalni alati za izrezivanje nisu potrebni, stoga ćete uštedjeti financijska sredstva, vrijeme pripreme, otpadni materijal, prostor za čuvanje i izbjeći podizanje teških tereta. To znači da manje i veće narudžbe možete obaviti brzo i još istog dana dostavite širok izbor etiketa.

Materijali:

Polypropylene
Polipropilen Poliester
Sintetika Papir Karton
Bijelo/prozirno Sjajno/
matirano Metal

Mješavina PE i PET
... i još mnogo toga!

Uporaba:

Zarezivanje do podloge (kiss cut)
Označavanje (graviranje)
Prorezivanje (trough cut)
Isctrkano rezanje
Perforacije, izrada utora... i još mnogo toga!

RASPON DOBRIH ZNAČAJKI

Značajke i prednosti

Jednostavna uporaba – upravljanjem putem intuitivnog dodirnog zaslona jednostavno prenesite datoteku iz odjela za zadatke prije tiska i Digilase serije 3 je spreman za uporabu

Ušteda vremena – stroj ne treba zaustavljati radi zamjene jedinica za izrezivanje za različite narudžbe. Noževe za ledno zarezivanje te uzdužno razrezivanje možete automatski postaviti, što omogućuje tekuće promjene.

Preciznost – može izvesti zahtjevne oblike, fine konture, oštre kutove i presjeka velike preciznosti i s minimalnim otpadom.

Inteligentnost – mogući su ugradnja informacijskog upravljačkog sustava i spremanje podataka o radu pomoću datoteka JDF/JMF.

Kreativnost – kada je riječ o kreativnosti prilikom zarezivanja do podloge, graviranja, prorezivanju i uklonjanju isječaka, ne postoje granice.

Svestranost – može izraditi etikete na bilo kojem materijalu, sa samo dvije iznimke: PVC i stopostotni PE. Mješavine PE mogu se laserski rezati s rezultatima vrlo visoke kvalitete.

Brzina i preciznost – može raditi brzinom do 100 metara u minuti, s neprekidnim rezanjem po materijalu širine 330 mm.

Prilagodljivost – mogućnost obavljanja više različitih narudžbi na jednoj roli.



OMEGA SRI

Najnovija generacija dorade etiketa

Inovativne značajke, visoka razina automatizacije te najnovija servotehnologija osiguravaju iznimnu učinkovitost i produktivnost. Čak i osnovna konfiguracija sustava SRI odlikuje se najsuvremenijom tehnologijom i iznimnim značajkama:

- napredan operacijski sustav,
- visokokvalitetni servopogoni,
- vretena za namatanje s pneumatskim širenjem,
- HMI sučelje na više jezika, upravljanje putem tipkovnice ili dodirnog zaslona,
- brzo prilagođavanje, unaprijed određeni zadaci i ponavljanje zadataka (postavljanje stroja i zadataka),
- postavljanje automatskog zaustavljanja na kraju role,
- potpuno podesiva zategnutost materijala,
- podesiv stol za spajanje,
- automatsko bočno poravnavanje materijala,
- mogućnost brojanja:
 - broj etiketa,
 - promjer namotane role,
 - duljina materijala.

Brzina do 350 m/min

Sve u jednom: štancanje, podizanje mreže, uzdužno razrezivanje, namatanje, 100-postotna kontrola, numeriranje



Dodaci

Dodaci stroja SRI pametni su, inovativni i visokog kapaciteta



Converter serije 3

Converter serije 3 osigurava istinsku konkurentsku prednost vašeg poduzeća inovativnim osmišljavanjem, prvoklasnim inženjeringom te dokazanim kapacitetom. Modularan je, ima potpuno integriran sustav 100-postotne kontrole fleyeVision, dostupan je u širinama od 330 mm, 430 mm i 530 mm. Converter serije 3 može se uvijek dodatno opremiti širokom paletom opcija i dodataka.

Modularan stroj iznimnog kapaciteta za izradu samoljepljivih etiketa u roli

Značajke i prednosti

Visoka razina automatizacije i najnovija servotehnologija osiguravaju iznimnu učinkovitost i produktivnost. Čak i osnovna konfiguracija odlikuje se najsuvremenijom tehnologijom i iznimnim značajkama:

- Svestranost – idealan za različite vrste uporabe i materijala
- Odmatanje – dostupno za role promjera 700 mm, 1000 mm i 1250 mm
- Rotacijsko štancanje – s namatanjem mreže
- Razrezivanje u arke
- Flexo tiskarski moduli – za osiguravanje visoke kvalitete otiska
- Sušenje – UV, IR, vrući zrak
- Laminacija – ispod i iznad, delaminacija/relaminacija i okretanje materijala
- Uzdužno razrezivanje – rotacijski škarasti rez, britvice, »crush«, AutoSlit jedinica
- Namatanje – jednostruko, dvostruko ili automatsko – za učinkovito dovršavanje posla.
- Kontaktno odvajanje mreže – za osjetljive podloge i kompleksne oblike.
- Inkjet – potpuna integracija Inkjet tiska za veći kapacitet.

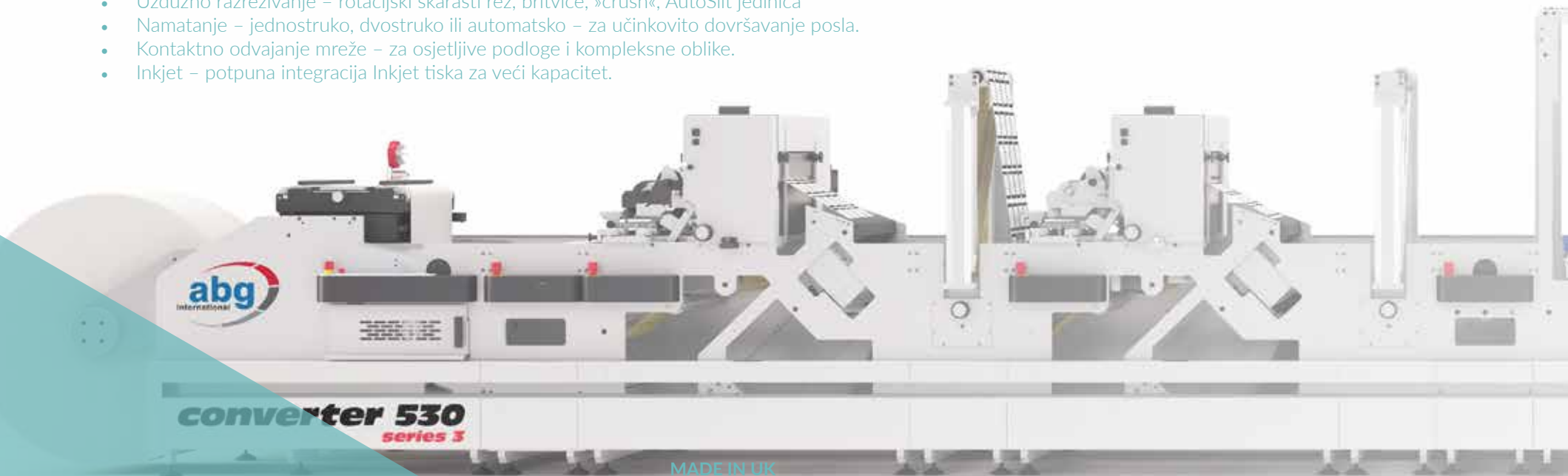

Automatski uređaj za namatanje Vectra

Izbor automatskih uređaja za namatanje ABG Vectra najnapredniji je u svijetu. Vectra je plod više od 60 godina razvoja u uskoj suradnji s korisnicima.

Mogu se upotrebljavati u liniji ili samostalno s odvojenim uređajem za odmatanje, stoga vam automatski uređaji za namatanje Vectra omogućuju da brzo izvršite narudžbe svojih klijenata, ponudite kraće rokove dobave, smanjite svoje zalihe za poboljšanje novčanog toka te smanjite količinu otpada.

Vectra Turret Rewinder

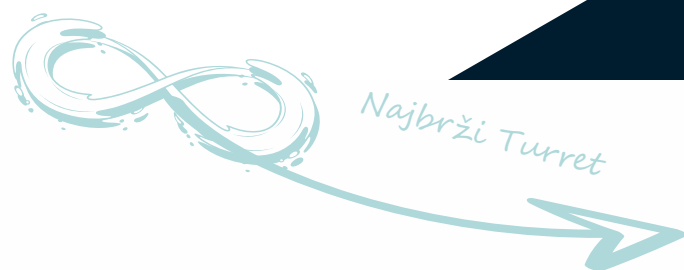

Stanford/AccraSeam

Najnapredniji stroj za formiranje termoskupljajućih cjevastih etiketa!

AccraSeam™ najbrži je stroj te vrste na tržištu koji precizno vari/formira sve termoskupljajuće materijale i osigurava "Lay-Flat" toleranciju kod brzine 600 m/min.

AccraSeam™ opremljen je u potpunosti automatskim podešavanjem "Lay-Flat", servo određivanjem položaja alata i kompaktnim ergonomskim okvirom s konzolnim upravljanjem koje rukovatelju omogućuje odlican pristup i brzo izvođenje prilagodbi i promjena. Time je vrijeme pripreme skraćeno na 15 minuta ili manje što štedi ukupno vrijeme i dragocjeni materijal.

Sustav (opcija) za provjeru kvalitete "Lay-Flat" omogućuje i automatski print poruke za svaku pronađenu griješku. Sve su funkcije stroja ugrađene u zaslon na dodir koji je jednostavan za uporabu.

Funkcije:

- U potpunosti automatsko podešavanje "Lay-Flat" s preciznim servo navodenim pomicanjem
- Servo sustav za raspodjelu otapala precizno prilagodava protok otapala prilikom ubrzanja i zaustavljanja.
- Čišćenje sustava otapala pritiskom na dugme
- Formira i vari folije PVC, PETG, OPS i PLA

Tehničke specifikacije

Min. širina "Lay-Flat"	50 mm
Maks. širina "Lay-Flat"	305 mm
Maks. brzina	600 m/min
Maks. promjer odvijanja	610 mm
Maks. promjer previjanja	610 mm
Napetost	0,26 kg/cm
Ukupna napetost	1,7 kgf
Dimenzije osi	76,2 mm, 127 mm, 152 mm [3", 5", 6"]
Mogućnosti otapala	Table Needle [Standard] Table Wick Rear Wick Rear Needle



Do 600 m/min!

MADE IN USA

Stanford/AccraSeam RT³

Stroj za izradu skupljajućih cjevastih etiketa sa automatskim navijanjem.

AccraSeam™ sa RT3 postaje naprava za neprekidnu proizvodnju. Jedinствена jedinica s trima osovinama osigurava rukovatelju vrijeme da bez teškoca prati namotac čak do brzine od 600 m/min bez zaustavljanja za zamjenu gotovih rola!

Mogućnost nadogradnje na licu mjesta!

- Jedinica za previjanje s neprestanim djelovanjem, servo pogonom i trima položajima
- Elektronska prilagodba dimenzija središta
- Mogućnost nadogradnje na licu mjesta za sve strojeve AccraSeam



3 OSOVINE ZA NAMOTAVANJE – do 600 m/min!

- Ultrazvučna naprava za mjerenje širine cijevi osigurava precizno praćenje "Lay-Flat"
- Izvješće Lay-Flat i ispis za svako navijanje
- Intuitivan zaslon na dodir s nebrojenim mogućnostima upravljanja
- Dijagnostika na daljinu s WiFi potporom

Hibridni sustavi za UV sušenje GEW ArcLED®

*DVIJE tehnologije za UV sušenje,
JEDAN RHINO uređaj za napajanje*

ArcLED omogućuje uporabu konvencionalne UV žarulje sa živom (arc lamp) ili LED UV glave na istoj jedinici za tiskanje. Klasične žarulje, kao i LED kasete, kompatibilne su s istim izvorom električnog napajanja i upotrebljavaju isto kućište. Upravljač RHINO omogućuje uporabu bilo koje kombinacije tehnologija za sušenje u istom postupku tiskanja. ArcLED omogućuje nesmetan prelazak s istosmjernog napajanja za LED na izmjeničnu struju visokog napona za klasične UV žarulje i obrnuto. RHINO ArcLED energetski je vrlo učinkovit sustav s bitnim uštedama energije u usporedbi s konvencionalnim UV sustavima.

Ulaganje u UV-sušenje tehnologijom ArcLED danas predstavlja ulaganje u budućnost jer je nadogradnja na LED tehnologiju jednostavna i ekonomična. Također omogućuje potpuno prilagodljiv hibridni sustav sušenja.





GEW LW2 - LED UV sušenje

- Najveći intenzitet UV zraka na tržištu
- Osigurava najpouzdanije djelovanje i najbržu podršku na tržištu
- Podržava najveće brzine tiskanja
- Jednostavna nadogradnja i naknadno postavljanje: potpuno kompatibilan s bilo kojim sustavom E2C s RHINO, potrebna je samo zamjena kasete

Tehnička svojstva

Valne duljine	385, 395 ili 405 nm
UV zračenje	< 22 W/cm ² ili < 27 W/cm ²
Širina	< 2,4 m (94 inča)
Sukladnost	CE
Radna temperatura	5 do 40 °C (41 do 104 °F)
Vlažnost u radu	Bez kondenzacije
Vijek trajanja	< 20.000 h
Hlađenje	Voda
Jamstvo za sustav	5 godina





Prilagodljive jedinice za štancanje i magnetni valjci

Službeni smo dobavljač prilagodljivih jedinica za štancanje i magnetnih valjaka poduzeća RotoMetrics i Electro Optic.

Izrezivanje do najtanjih podloga, visoka razina preciznosti i niska razina odstupanja predstavljaju samo nekoliko prednosti s najširim izborom prilagodljivih jedinica za izrezivanje iz istog izvora.

Gravirani valjci za izrezivanje

Paleta graviranih valjaka za izrezivanje poduzeća RotoMetrics jedinstvena je i prilagođena tako da nudi najbolja rješenja i za najkompleksnije zadatke.

Svake godine po mjeri se dizajnira i izradi više od 50.000 graviranih valjaka za izrezivanje uporabom vlastite proizvodne tehnologije, vodećih proizvodnih tehnika, ekskluzivnih površinskih obrada i dostupnošću najkvalitetnijeg čelika.



Keramični i drugi valjci za grafičku industriju

- raster-valjci
- valjci za nanošenje
- valjci za ovlaživanje
- plazma-valjci
- valjci za nanošenje ljepila
- ultralagani anilox valjci
 - najčvršća danas dostupna keramička presvlaka – Triplex Pro Plasma
 - ultralagani i visokoproduktivni »sleeve« raster-valjci iznimni 3D efekti s tehnologijom Tactilox



Precise and durable



Potrošni materijal



Tiskarske boje i tinte

Službeni smo dobavljač boja za flekso tisak i knjigotisak za područja od samoljepljivih i skupljajućih cjevastih etiketa do »in-mould« etiketiranja te prilagodljive ambalaže poduzeća Paragon Inks.



UV

Službeni smo dobavljač UV žarulja i ostalog potrošnog materijala proizvođača GEW.



Sitotisak

Osim strojne opreme za sitotisak isporučujemo i cijelu paletu visokokvalitetnih sita i opreme za izradu sita. Naša sita dostupna su u različitim veličinama, s prethodnim premazom ili osnovna, kao i u potpunosti pripremljena za tisak.

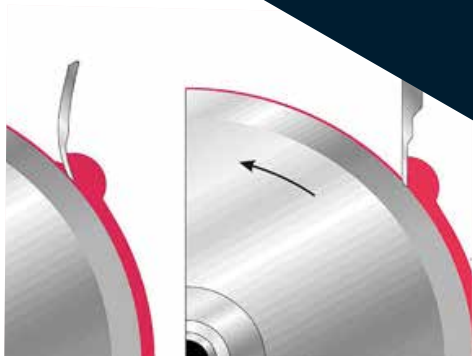

Doctor blades

Strugači, „rakeli“ za flekso tisak, bakrotisak i nanošenje ljepila; različitih dimenzija i materijala.

- Dostupni su čelični ili inoks strugači različite tvrdoće ili s keramičkom presvlakom.
- Plastični od polietilena ili poliestera

U dimenzijama: visine od 10 do 90 mm, debljine od 0,08 do 2 mm i različitih profila:



Montažna ljepila za klišeje

Nudimo najkvalitetnije ljepljive trake za montažu klišeja.



Valjci za čišćenje i folije za SDI kao i sve ostale kontaktne uređaje Sirovi ili rezani po mjeri

Upotrebljivi za:

- grafičku industriju
- PCB
- proizvodnju stakla
- preradu drva i laminata
- sve aplikacije kod kojih je potrebno ukloniti čestice prašine



Uređaji za površinsko čišćenje prije tiska Nadogradnja ili postavljanje OEM na postojeću liniju

Za uporabu u:

Tiskarama

- fleksotisku
- ofset tisku
- bakrotisku
- cilindričnom sitotisku
- knjigotisku

Ambalaži

- za termo stišljive etikete – »shrink sleeve«
- Blister

PCB tiskane pločice

- »Photomech«
- »Exposure«
- »AOI«

S vama već od 1992. godine

Ragraf osigurava usluge na tržištima EU, Srbije, Crne Gore, Bosne i Hercegovine te Makedonije

Osposobljavanja za postavljanje i upravljanje

Nudimo cjelovita osposobljavanja za postavljanje i upravljanje svim strojevima i sustavima robnih marki koje zastupamo.

Servisiranje i održavanje

Naše servisne ekipe nude vam potpunu podršku s redovitim održavanjem i servisiranjem svih strojeva i sustava sljedećih poduzeća:

- AB Graphics
- Berra
- Accraply
- GEW
- REA JET
- Trojanlabel
- Shiki
- Valloy
- Amica Systems



Kontakt :

T: +386 (0) 3734 0230

F: +386 (0) 3734 0231

Ragraf d.o.o.

Trnoveljska cesta 2h

3000 Celje, Slovenia



Više informacija :

www.ragraf.com

info@ragraf.com

ragraf

Vaš dobavljač za narrow web.